

VERKNÜPFUNG BERUFLICHER VORBEREITUNGSMAßNAHMEN

28.10.2025 / Dirk Rein / Heinrich-Haus gGmbH

IM MITTELPUNKT DER MENSCH

WER SIND WIR?

Die Heinrich-Haus gGmbH ist ein Unternehmen der Josefs-Gesellschaft gAG (JG-Gruppe).

Als soziales Dienstleistungsunternehmen verfügen wir über zahlreiche Angebote für Menschen mit Körper-, Lern- und Sinnesbehinderungen, psychischen Behinderungen und für Senioren.

Unser Ziel ist eine ganzheitliche, personenzentrierte und ICF-basierte Rehabilitation zur **selbstbestimmten** beruflichen und gesellschaftlichen Teilhabe.

1928 in Neuwied gegründet, gehören inzwischen rund 2.000 Leistungsnehmende und mehr als 1.400 Mitarbeitende an Standorten in der Region Mittelrhein und Westerwald zum Heinrich-Haus.

IM MITTELPUNKT DER MENSCH

WAS MACHT UNS BESONDERS?

Im Mittelpunkt der Mensch

- ICF-basierte Teilhabeleistungsplanung lange vor BTHG
- Ebenso Steuerung durch ein übergreifendes Casemanagement
- Konsequente Organisationsveränderung zur Vervielfachung der Möglichkeiten **selbstbestimmter Teilhabe** und individueller Berufswege:
 - durch Auflösung „versäulter“ Leistungs- und Institutionsstrukturen
→ hebt die institutionelle Einengung von Wahlmöglichkeiten auf!
 - durch Schaffung von Betrieben mit Branchenhintergründen
→ vervielfacht Settings für individuell passgenaue Angebote!

IM MITTELPUNKT DER MENSCH

FRÜHER INSTITUTIONEN

Mit selektiven Lern- und Arbeitsmöglichkeiten je Leistungsbereich

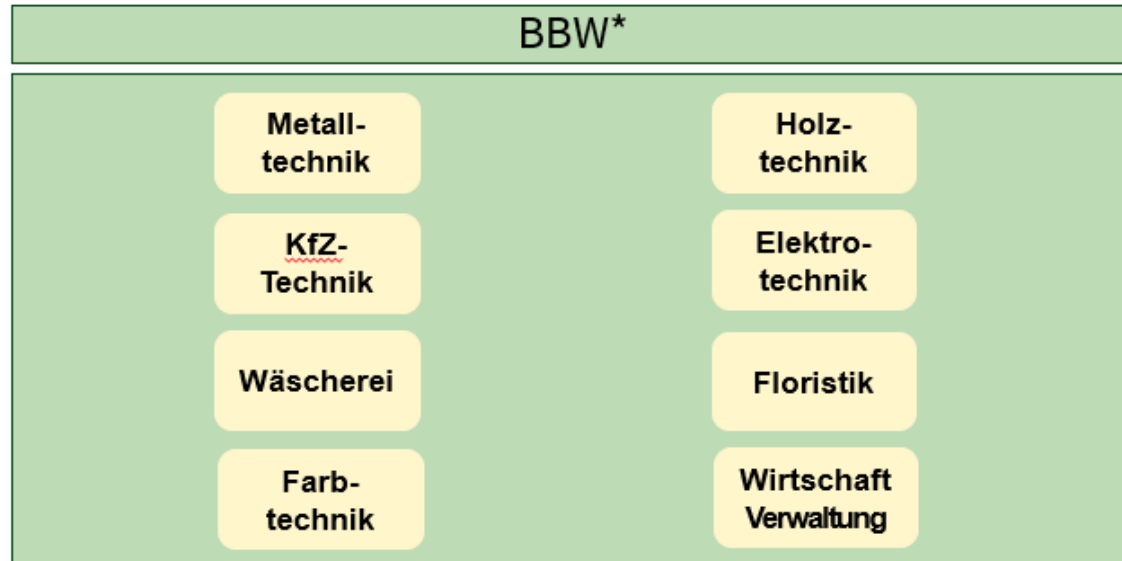

ca. 350 Teilnehmende

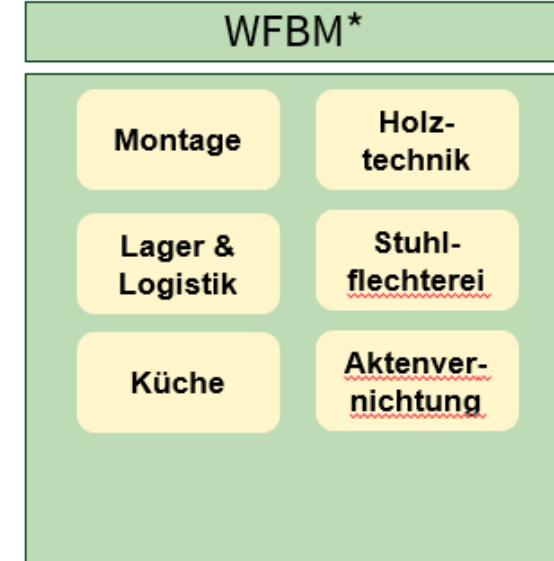
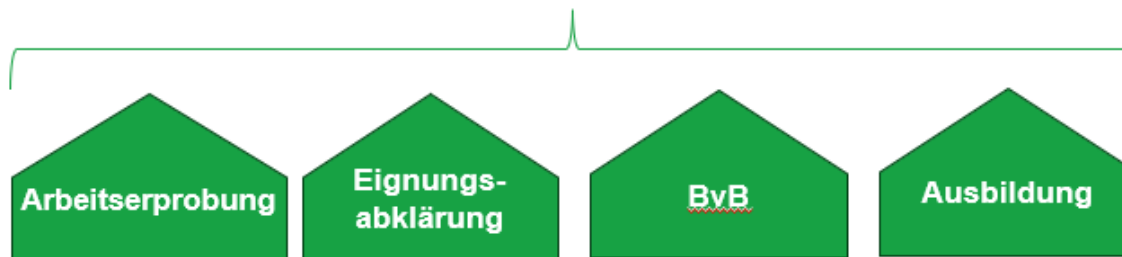

ca. 650 Teilnehmende

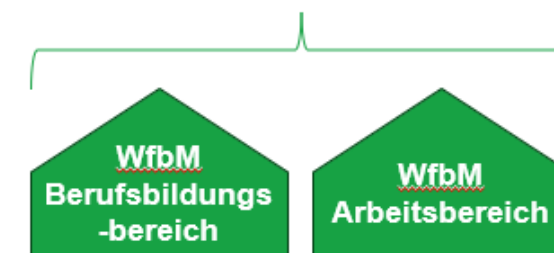

* beispielhafte Darstellung

HEUTE BETRIEBE*

Mit einer Vielfalt passgenauer beruflicher Qualifizierungsfelder für alle

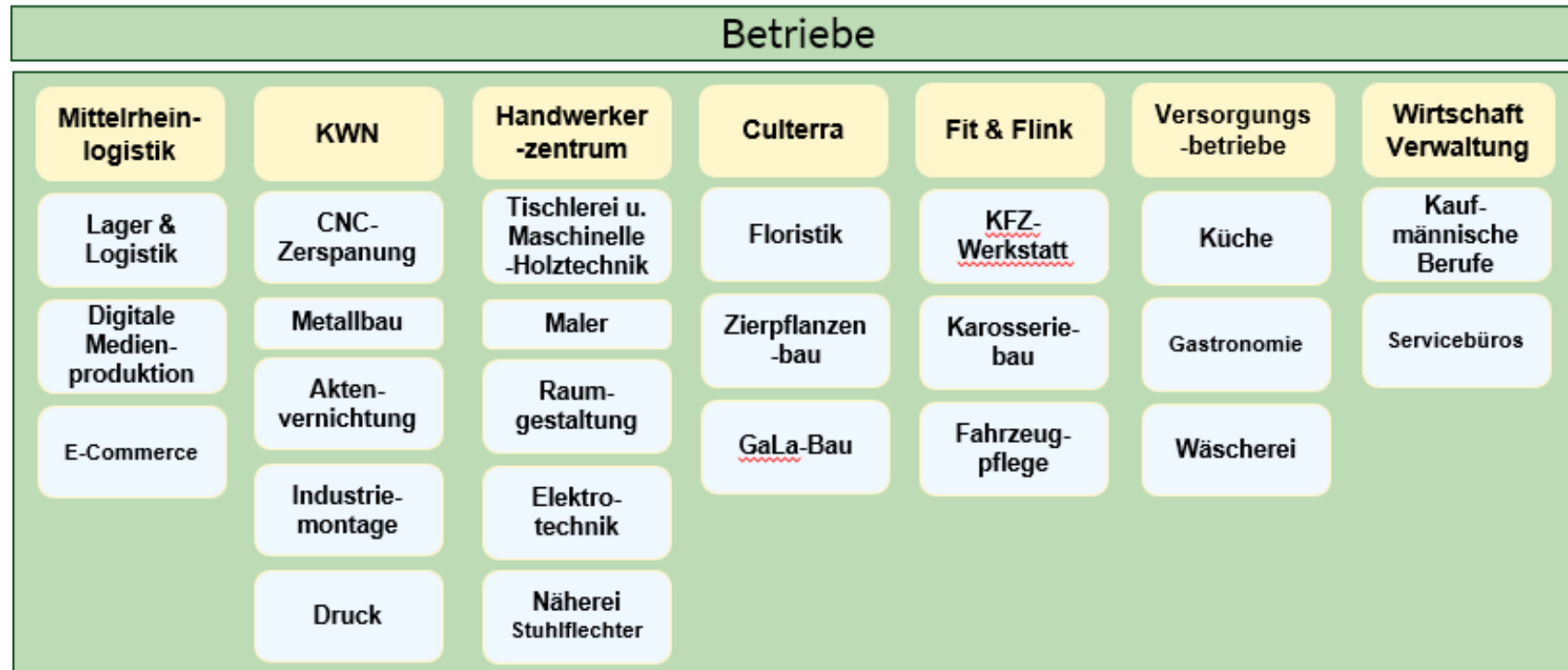

ca. 1.000 Teilnehmende



* Reha-Maßnahmen werden parallel erbracht – Zuordnungen von Zielgruppen und Personal je Reha-Maßnahme bleiben erhalten – keine Vermischung!

ANALOGIE FÜR DIE BERUFLICHE VORBEREITUNG

Das berufliche Assessment- und Förderzentrum

- **Eigenständige und selbständig geführte Organisationseinheit und örtliche Trennung von den internen Betrieben**
 - stärkt unabhängige Berufswahlentscheidungen jenseits möglicher Institutionsinteressen!

- **Nebeneinander von beruflichen Vorfördermaßnahmen des Berufsbildungswerkes (AE, EA, BvB) und Eingangsverfahren und Berufsbildungsbereich der WfbM**
 - Kompetenz für alle Maßnahmen an einem Ort
 - Breite Basis von Assessment- und Diagnostik
 - Vielfalt aller betrieblichen Erprobungsmöglichkeiten
 - Breite Basis von Lernmodulen und Fördereinheiten
 - Prinzipielle Durchlässigkeit* und ganzheitlicher Blick
 - **Erhöht die Chancen auf nachhaltig richtige Berufswahlentscheidung!**

* stets in Abstimmung mit der jeweiligen Beratungsfachkraft des Leistungsträgers

MAßNAHMEN UND GEMEINSAMKEITEN

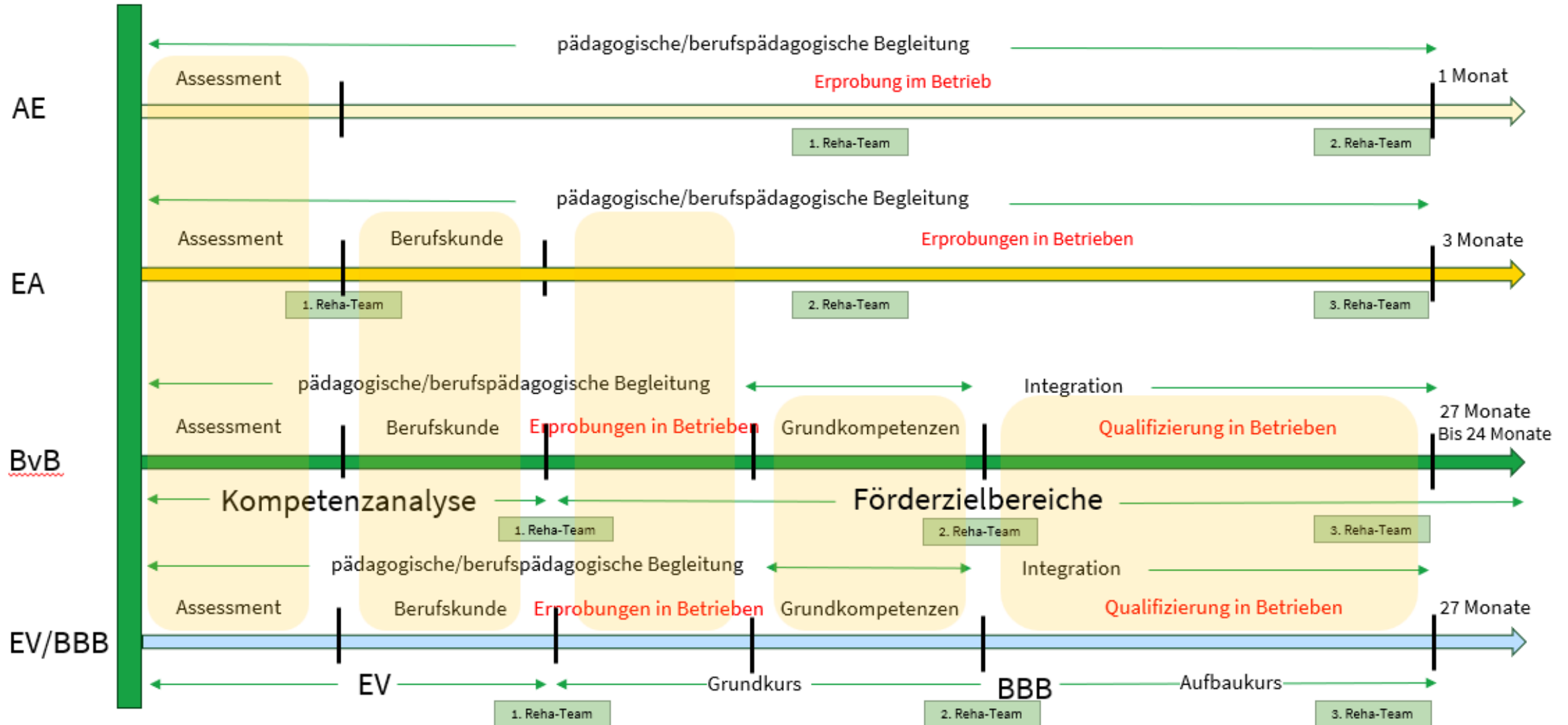

INDIVIDUELLE BERUFLICHE WEGE/KARRIEREN

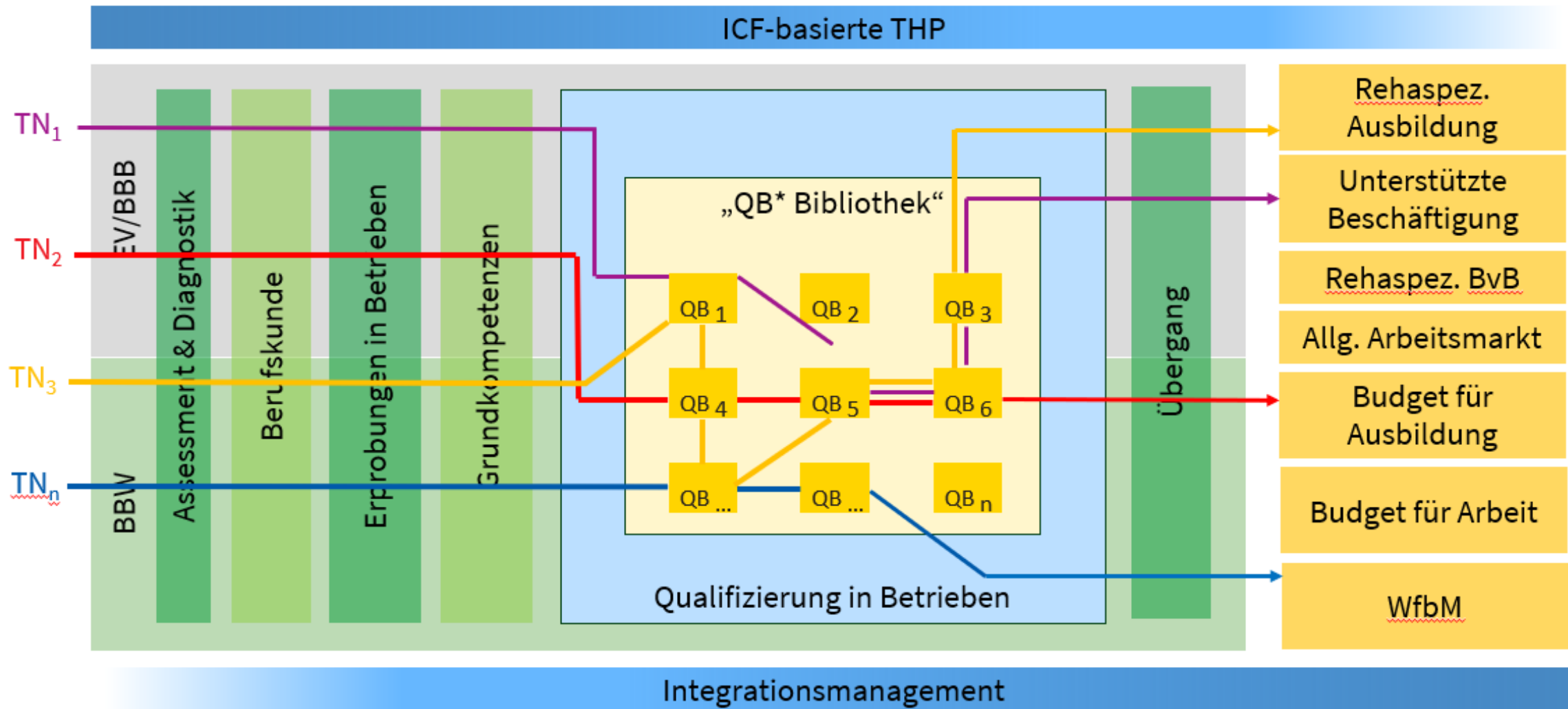

* QB = Qualifizierungsbaustein (abgeleitet aus den Ausbildungsrahmenplänen der BBW-Ausbildungsmaßnahmen)

HERZLICHEN DANK!

**ZEIT FÜR
NACHFRAGEN
UND DISKUSSION**

IM MITTELPUNKT DER MENSCH